

Uputstvo za upotrebu – Xiaomi Dual Zone Air Fryer 10L

Pažljivo pročitajte ovo uputstvo pre upotrebe i sačuvajte ga za buduću referencu.

Ovaj proizvod je namenjen samo za kućnu upotrebu.

Ilustracije proizvoda, dodatne opreme i korisničkog interfejsa u ovom uputstvu služe samo kao referenca. Stvarni proizvod i funkcije mogu se razlikovati usled unapređivanja proizvoda.

Bezbednosna uputstva

Da biste obezbedili svoju bezbednost i smanjili rizik od povreda ili oštećenja imovine, molimo vas da poštujete sledeće mere opreza:

- Ovaj aparat mogu koristiti deca starija od 8 godina i osobe sa smanjenim fizičkim, čulnim ili mentalnim sposobnostima, kao i osobe bez iskustva i znanja, ako su pod nadzorom ili su dobile uputstva o bezbednoj upotrebi aparata i razumeju potencijalne opasnosti.
Deca ne smeju da se igraju aparatom.
Čišćenje i održavanje ne smeju obavljati deca mlađa od 8 godina, osim ako su pod nadzorom.
- Ako je kabl oštećen ili prekinut, mora ga zameniti stručna osoba iz proizvodnje, servisnog centra ili druge nadležne službe kako bi se izbegle opasnosti.
- Držite fritezu na vruć vazduh i kabl van domašaja dece mlađe od 8 godina.
- Ne dozvoljavajte osobama koje nemaju fizičke, čulne ili intelektualne sposobnosti, ili kojima nedostaju iskustvo i razumevanje, da koriste ovaj uređaj bez nadzora.
- Ne koristite napajanje drugačije od 220–240 V kako biste izbegli požar ili strujni udar.
- Ne koristite produžni kabl. Uvek priključite kabl direktno u zidnu utičnicu.
- Ne blokirajte ulaz i izlaz vazduha friteze, niti otvore za ventilaciju, kako ne biste ometali normalno hlađenje uređaja.
- Ne koristite ugalj ili bilo koje drugo gorivo za zagrevanje korpe i posude za prženje.
- Ne dodirujte kabl mokrim rukama prilikom uključivanja ili isključivanja kako biste izbegli strujni udar.
- Ne koristite kabl koji ima labave kontakte ili lošu vezu.
- Ne dozvolite da kabl prelazi preko oštih predmeta kako ne bi došlo do oštećenja.

- Ne koristite fritezu na vruć vazduh za skladištenje bilo kakvih predmeta, posebno zapaljivih, eksplozivnih ili korozivnih materijala.
- Ne pritiskajte, preterano savijajte, uvijajte niti stavljajte teške predmete na kabl napajanja kako biste izbegli oštećenje ili lom jezgra kabla.
- Friteza se ne sme koristiti sa spoljnim tajmerom ili nezavisnim daljinskim upravljačem.
- Koristite isključivo uzemljenu električnu utičnicu sa nazivnom strujom od 16 A da biste izbegli rizik od požara i drugih opasnosti.
- Odmah prestanite da koristite fritezu i isključite je iz struje ako ne radi normalno ili dođe do kvara.
- Friteza se ne može pokrenuti bez postavljene korpe.
- Ne dozvolite deci da budu blizu friteze tokom upotrebe ili neposredno nakon upotrebe kako ne bi došlo do opekotina.
- Ne dozvolite deci da se približavaju ili igraju sa streč folijom i ambalažom kako bi se izbegle nesreće zbog gušenja.
- Ne dodirujte korpu direktno rukama tokom i odmah nakon upotrebe da biste izbegli opekotine.
- Ne koristite plastični pribor niti obične papirne materijale za uvijanje hrane tokom kuvanja.
- Ne ispuštajte fritezu niti je udarajte o tvrde predmete kako biste izbegli oštećenja ili kvar.
- Ne ubacujte igle, žice ili druge predmete u otvore friteze da biste izbegli strujni udar ili povrede.
- Ne koristite dodatnu opremu koju proizvođač nije preporučio.
- Normalni radni opseg nadmorske visine ovog proizvoda je 0–2000 m.
- Tokom upotrebe obezbedite razmak od najmanje 30 cm između otvora za izduv vazduha i drugih uređaja.
- Uverite se da je utičnica u koju priključujete fritezu pravilno uzemljena kako biste izbegli strujni udar ili druge opasnosti.
- Ovaj proizvod mora se koristiti na ravnoj, toplotno-otpornoj površini kako bi se izbegla oštećenja ili nezgode.
- Ne pomerajte niti tresite fritezu tokom upotrebe.

- Ne ubacujte strane predmete u sigurnosni prekidač da ne biste izazvali opasnost.
- Ako fritezu postavljate u kuhinjski element ili slično, obezbedite dobru ventilaciju.
- Obavezno isključite fritezu iz struje pre čišćenja ili popravki.
- Obezbedite da silikonski delovi friteze ne dođu u kontakt sa etanolom ili rastvorima koji sadrže više od 50% alkohola.

Kontrolni Ekran

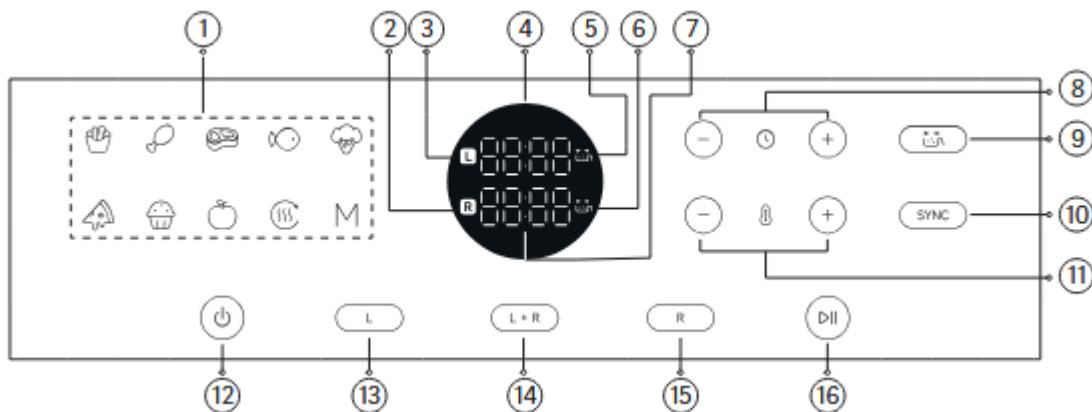

- 1 Dugme za recepte
- 2 Indikator desne korpe
- 3 Indikator leve korpe
- 4 Prikaz vremena i temperature – leva korpa
- 5 Podsetnik za okretanje hrane – leva korpa
- 6 Podsetnik za okretanje hrane – desna korpa
- 7 Prikaz vremena i temperature – desna korpa
- 8 Dugmad za podešavanje vremena
- 9 Dugme za podsetnik na okretanje hrane
- 10 SYNC dugme
- 11 Dugmad za podešavanje temperature
- 12 Stand-by dugme
- 13 Dugme za levu korpu
- 14 Dugme za obe korpe
- 15 Dugme za desnu korpu
- 16 Dugme Start/Stop

Operativne instrukcije

Uključivanje

Nakon uključivanja, ekran air fryera se upali na jednu sekundu, a zatim prelazi u režim isključenja. Pritisnite dugme za čekanje (stand-by) da biste ušli u početni režim.

Napomena: Air fryer može ispuštati blagi miris prilikom prvog korišćenja. Preporučuje se da pokrenete air fryer sa praznom korpom na maksimalnoj temperaturi (230°C) na pet minuta kako biste uklonili miris. Air fryer može ispuštati malu količinu belog dima ili miris dok radi sa praznom korpom, što je normalno.

Režim gašenja

Air fryer će preći u režim isključenja i ekran će se ugasi ako nema aktivnosti deset minuta u režimu van kuvanja. Pritiskom na dugme za čekanje (stand-by) u bilo kom režimu, režim isključenja se može aktivirati ručno.

Pre upotrebe

- Sastojci se mogu marinirati po ukusu pre kuvanja.
Napomena: Ne kuvajte hranu koja sadrži natrijum hidroksid, kao što su pereci (pretzel buns), kako biste izbegli oštećenje premaza air fryera.

Pokretanje kuvanja

1. Postavite air fryer na stabilnu, ravnu površinu i osigurajte cirkulaciju vazduha oko uređaja.
2. Stavite pladanj za prženje na dno air fryera i pripremljenu hranu stavite na pladanj. Za količine sastojaka, pogledajte preporučene količine u receptima.
Napomena: Pretrpavanje air fryera sastojcima može ometati konvekciju toplog vazduha i sprečiti ravnomerno zagrevanje hrane. Možda će biti potrebno prilagoditi količine sastojaka i vreme kuvanja da bi se postigao idealan rezultat.
3. Potpuno ubacite korpu u air fryer.
4. Rešetka (grill) je pogodna za desnu korpu. Dodatni sloj sastojaka može se staviti na rešetku nakon što su sastojci postavljeni na pladanj. Isti sastojak može se kuvati u gornjem i donjem sloju, ili različiti sastojci u svakom sloju. Za metode kuvanja različitih sastojaka, skenirajte QR kod na telu air fryera da biste pregledali recepte u oblaku.

Izbor korpe za kuvanje

1. Pritiskom na dugme za recepte (recipe) ulazite u režim podešavanja kuvanja po defaultu za levu korpu.
2. Pritiskom na dugme za levu korpu ulazite direktno u režim kuvanja za levu korpu, a pritiskom na dugme za desnu korpu ulazite direktno u režim kuvanja za desnu korpu.

3. Nakon izbora korpe, pritisnite dugme za recepte da izaberete željeni recept.
4. Ekran prikazuje podrazumevano vreme kuvanja nakon izbora korpe. Pritiskom na dugme „+“ ili „-“ za vreme možete ga prilagoditi, a pritiskom na dugme „+“ ili „-“ za temperaturu možete podesiti temperaturu kuvanja. Vreme i temperatura se mogu menjati tokom kuvanja bez pauze. Nakon prilagođavanja, kuvanje se nastavlja direktno po novim parametrima.
5. Recept se ne može menjati nakon početka kuvanja. Da biste promenili recept, pritisnite i držite dugme start/stop da biste otkazali kuvanje i zatim izaberite ponovo.
6. Nakon pauziranja kuvanja, air fryer izlazi iz režima kuvanja i vraća se u početni režim ako se u roku od deset minuta ne izvrši nijedna operacija ili ako se dugme start/stop pritisne i drži.
7. Kada se korpa izvadi tokom kuvanja, kuvanje će biti pauzirano i može se nastaviti automatski ako se korpa vrati u air fryer u roku od deset minuta. Ako se korpa ne vrati u roku od deset minuta ili ako se dugme start/stop drži, air fryer izlazi i vraća se u početni režim.

1. Dve korpe za kuvanje različitih recepata

- ① Prvo izaberite jednu korpu i podesite parametre kuvanja, zatim izaberite drugu korpu i podesite parametre, i pritisnite dugme start/stop da započnete kuvanje zajedno.
- ② Nakon što su parametri kuvanja postavljeni za obe korpe, pritisnite dugme „SYNC“. Korpa sa dužim vremenom kuvanja počinje prva, a čekajuća korpa se uključuje kada dostigne svoje vreme kuvanja. Obe korpe će približno završiti kuvanje istovremeno.
- ③ Kada se koristi funkcija da obe korpe završe kuvanje istovremeno, pritisnite dugme SYNC da je onemogućite.
- ④ Kada se kuvanje otkaže za aktivnu korpu, čekajuća korpa počinje kuvanje.

Napomena: Funkcija SYNC može se aktivirati u roku od jednog minuta nakon početka kuvanja. Ako obe korpe već kuvaju, jedna mora biti pauzirana da bi se SYNC funkcija omogućila.

2. Dve korpe za kuvanje istog recepta

- Pritisnite dugme „L+R“ da uđete u režim podešavanja kuvanja za obe korpe.
- Pritisnite dugme za recepte da izaberete željeni recept ili prilagodite parametre pritiskom na dugmad „+“ ili „-“ za vreme i temperaturu.
- Nakon što su podešavanja završena i pritisnuto dugme start/stop, obe korpe počinju kuvanje po istim parametrima recepta.

3. Kada se korpa izvadi tokom kuvanja, obe korpe ulaze u režim pauze:

- Ako se obe korpe vrate u air fryer u roku od deset minuta, korpa koja je počela kuvanje nastavlja, dok čekajuća korpa nastavlja da čeka.
- Ako se obe korpe vrate između 10 i 20 minuta, korpa koja je počela kuvanje izlazi iz režima kuvanja, dok čekajuća korpa počinje kuvanje.

- Ako se obe korpe ne vrte u air fryer nakon 20 minuta, korpa koja je počela kuvanje izlazi iz režima kuvanja, dok čekajuća korpa izlazi iz režima čekanja, i obe korpe se vraćaju u početni režim.

Upozorenja:

- Kada kuvanje upravo završi, korpa je veoma vrela, zato je nemojte dodirivati kako ne biste zadobili opekotine.
- Tokom kuvanja sa dve korpe, ne dozvolite da nisko-temperaturno kuvanje, poput fermentacije, radi istovremeno sa receptima na visokoj temperaturi, jer to može uticati na kvalitet kuvanja.

Podešavanje Vremena I temperature

Podesivo vreme kuvanja: 0–8 sati.

- Kada je temperatura kuvanja između 80°C i 230°C, maksimalno podesivo vreme kuvanja je 1 sat.
- Kada je temperatura kuvanja ispod 80°C, maksimalno podesivo vreme kuvanja je 8 sati.

Podešavanje vremena:

- Kada je postavljeno vreme manje od 60 minuta:
 - Pritiskom i držanjem dugmadi za podešavanje vremena, vreme se povećava ili smanjuje za 10 minuta.
 - Jednim pritiskom, vreme se povećava ili smanjuje za 1 minut.
- Kada je postavljeno vreme 60 minuta ili više:
 - Pritiskom i držanjem dugmadi za podešavanje vremena, vreme se povećava ili smanjuje za 30 minuta.
 - Jednim pritiskom, vreme se povećava ili smanjuje za 1 minut.

Podesiva temperatura: 40°C – 230°C

- Kada je vreme kuvanja 1 sat ili manje, podesiva temperatura je između 40°C i 230°C.
- Kada je vreme kuvanja između 1 i 8 sati, podesiva temperatura je do 80°C.
- Pritiskom i držanjem dugmadi za podešavanje temperature, temperatura se povećava ili smanjuje za 10°C.
- Jednim pritiskom, temperatura se povećava ili smanjuje za 5°C.

Čišćenje I održavanje

- Isključite strujni kabl pre čišćenja i održavanja air fryera i sačekajte da se ohladi na sigurnu temperaturu pre nego što nastavite.

- Prilikom čišćenja air fryera, obavezno izvadite korpu.

Površina air fryera:

- Površinu air fryera možete obrisati suvom, mekanom krpom ili sunđerom navlaženim neutralnim deterdžentom.

Unutrašnjost (šupljina):

- Za uklanjanje mrlja sa unutrašnjosti air fryera, nanosite odgovarajuću količinu deterdženta razblaženog u toploj vodi na površinu i ostavite da odstoji oko 10 minuta.
- Zatim upotrebite mekan sunđer navlažen vodom da obrišete ostatke deterdženta.

Korpa:

- Air fryer čistite nakon svake upotrebe.
- Korpa air fryera ima premaz, stoga ne koristite čeličnu vunu ili druge abrazivne materijale, jer mogu oštetiti premaz.

Pladanj za prženje i rešetka (grill):

- Obrišite ih mekanom, pamučnom krpom ili sunđerom navlaženim neutralnim deterdžentom, a zatim obrišite vlažnom krpom da uklonite ostatke deterdženta.
Napomena:
- Pladanj i rešetku je moguće odvojiti i prati u mašini za sudove.
- Korpu je moguće prati u vodi ili u mašini za sudove.
- Air fryer se ne sme prati u vodi niti čistiti u mašini za sudove.